

MSC25ib

**MITTELDRUCK ÜBERSTRÖMVENTIL
 CLEAN
 DEVERSEUR MOYENNE PRESSION
 CLEAN
 MEDIUM PRESSURE RELIEF VALVE
 CLEAN**



ANWENDUNG

Selbsttätiges, federbelastetes Überströmventil für Gase. Korrosionsbeständig

EIGENSCHAFTEN

- Nenndruck 16 barg
- Regelbereich 0.5 - 15 barg
- Gehäuse Edelstahl Vollmaterial/ Hastelloy® Vollmaterial
- vakuumfest
- USP Klasse 6, FDA

APPLICATION

Déverseur moyenne pression, actionné par ressort, pour gaz. Résistant à la corrosion.

PARTICULARITE

- Pression nominale 16 barg
- Gamme de réglage 0.5 - 15 barg
- Corps en acier inox en barre / Hastelloy® en barre
- Supporte le vide
- USP classe 6, FDA

APPLICATION

Spring loaded medium pressure relief valve for gases, in corrosion resistant material.

FEATURES

- Design pressure 16 barg
- Control range 0.5 - 15 barg
- Body in stainless steel bar stock/ Hastelloy® bar stock
- Vacuum tight
- USP class 6, FDA

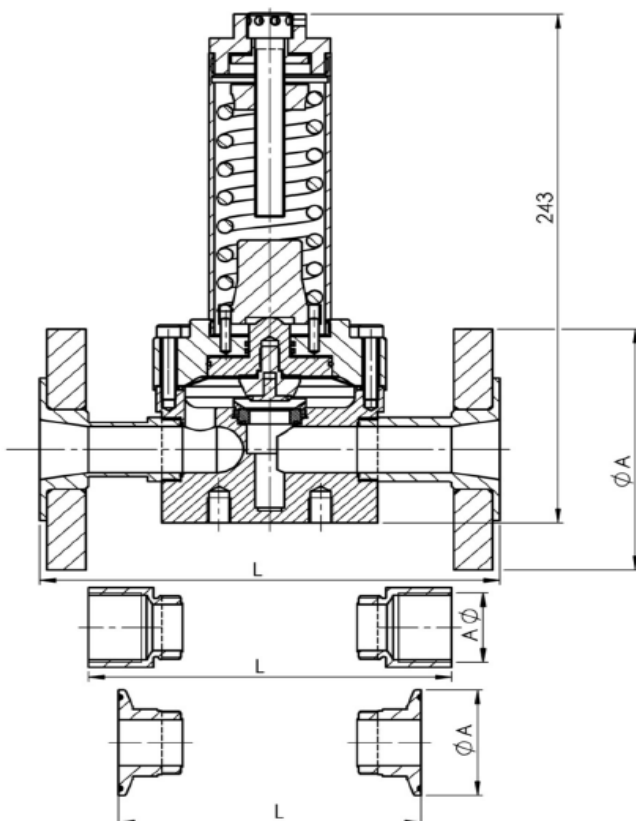

➔
 Durchflussrichtung
 Direction du fluide
 Flow direction

	ØA	L
C1,C2,C3	50.5 mm	125 mm
NPT	1"	150 mm
BSP	1"	150 mm
DIN	115 mm	190 mm
ANSI 150	108 mm	190 mm
ANSI 300	123.9 mm	190 mm

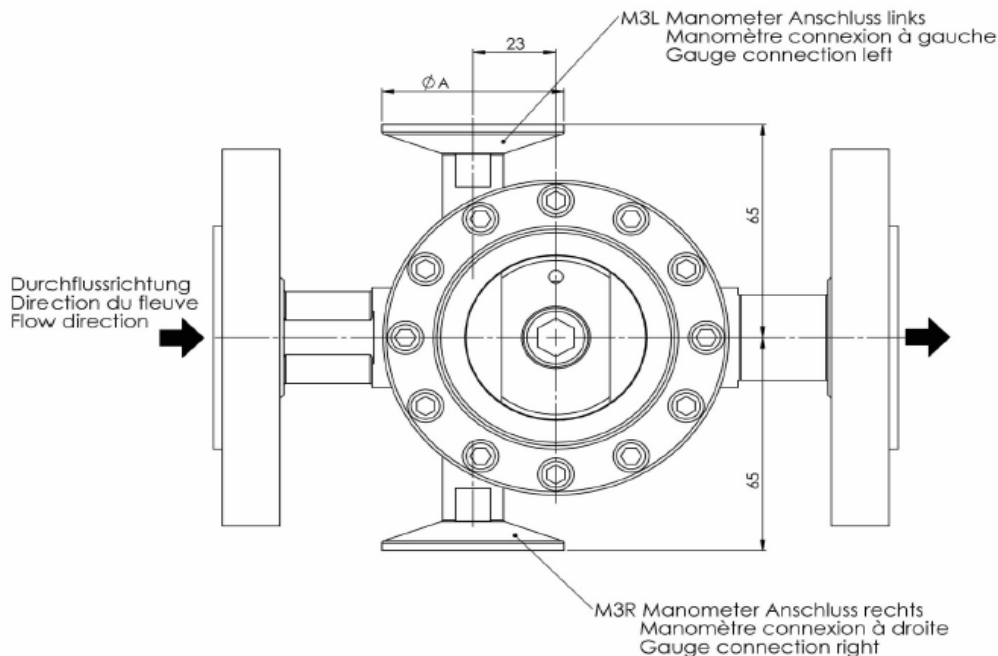

Montage

Einbau und Abmessungen siehe
 MA 4054

Technische Daten

Materialien

Gehäuse 1.4404 / 2.4602
 Oberteil 1.4304
 Innenteile 1.4404 / 2.4602
 Membrane Gylon
 Sitz O-Ring FFKM 6221
 FDA USP cI6

Sitz Ø 16S

Gehäusedichtheit

Geprüft mit 6 barg Wasser

Sitzdichtheit

Test P12 EN12266-1:2003

Standard Einstellung

Der Regler wird auf dem Prüfstand
 entsprechend den Kundenangaben
 p1, p2=atm. sowie einem
 Durchfluss von 1Nm³/h Luft eingest.
 stellt.

Gewicht

ca. 5.7 kg

Montage

Montage et dimensions voir
 MA 4054

Données techniques

Matériaux

Corps: 1.4404 / 2.4602
 Partie supérieure: 1.4304
 Pièces internes: 1.4404 / 2.4602
 Membrane: Gylon
 Joints piston: FFKM 6221
 FDA USP cI6

Siège Ø 16S

Etanchéité corps

Testé à 6 barg d'eau

Etanchéité du siège

Test P12 EN 12266-1:2003

Ajustement standard

Le déverseur est ajusté et plombé
 selon l'indication client p1,
 p2=atm. et débit 1Nm³/h air.

Poids

env. 5.7 kg

Assembling

Mounting and dimensions see
 MA 4054

Technical data

Materials

Body 316L / 2.4602
 Upper part 304
 Inner parts 316L / 2.4602
 Diaphragm Gylon
 Seat O-ring FFKM 6221
 FDA USP cI6

Seat Ø 16S

Body tightness

Tested at 6 barg with water

Seat tightness

Test P12 EN 12266-1:2003

Standard adjustment

The reducer will be adjusted
 according to customers indication
 p1, p2=atm. and flow of 1Nm³/h
 air.

Weight

approx. 5.7 kg

Leistungsdaten bei Einstellpunkt 1Nm³/h
 Capacité au point de tarage à 1Nm³/h
 Performance data at set flow of 1Nm³/h

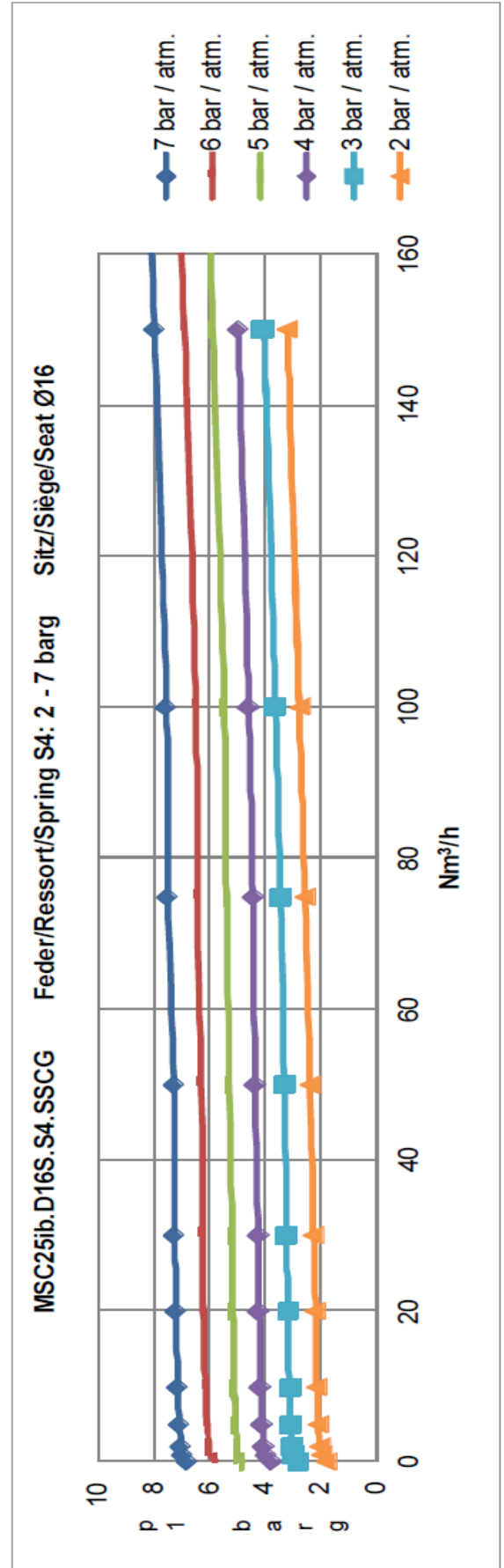
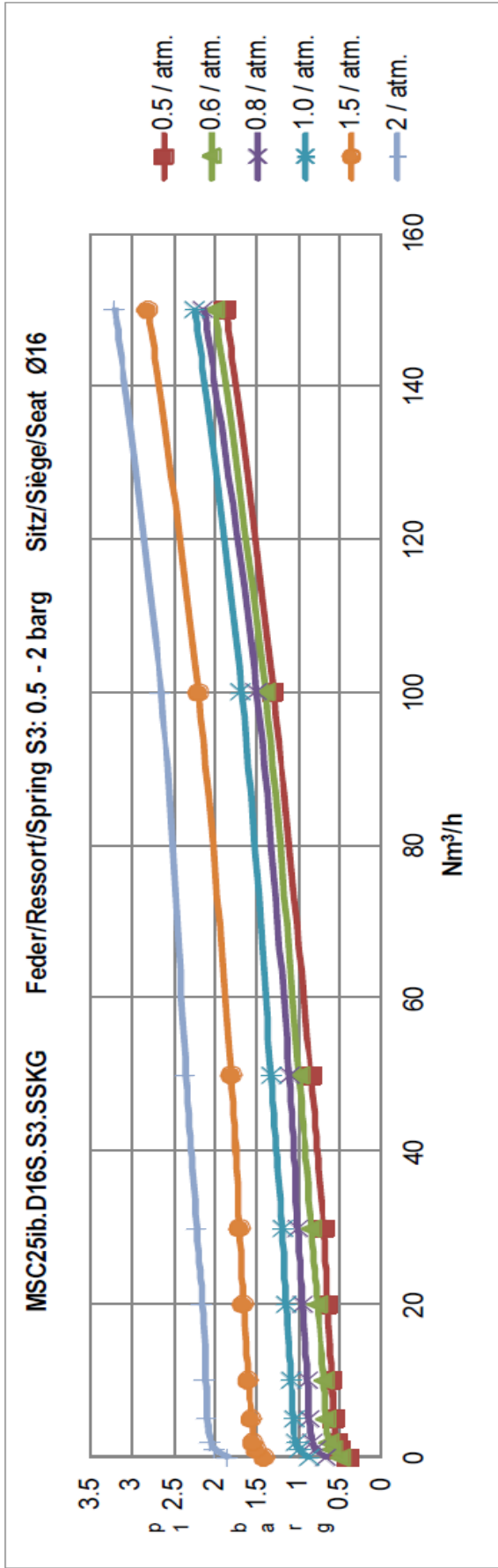

Leistungsdaten bei Einstellpunkt 1Nm³/h
Capacité au point de tarage à 1Nm³/h
Performance data at set flow of 1Nm³/h

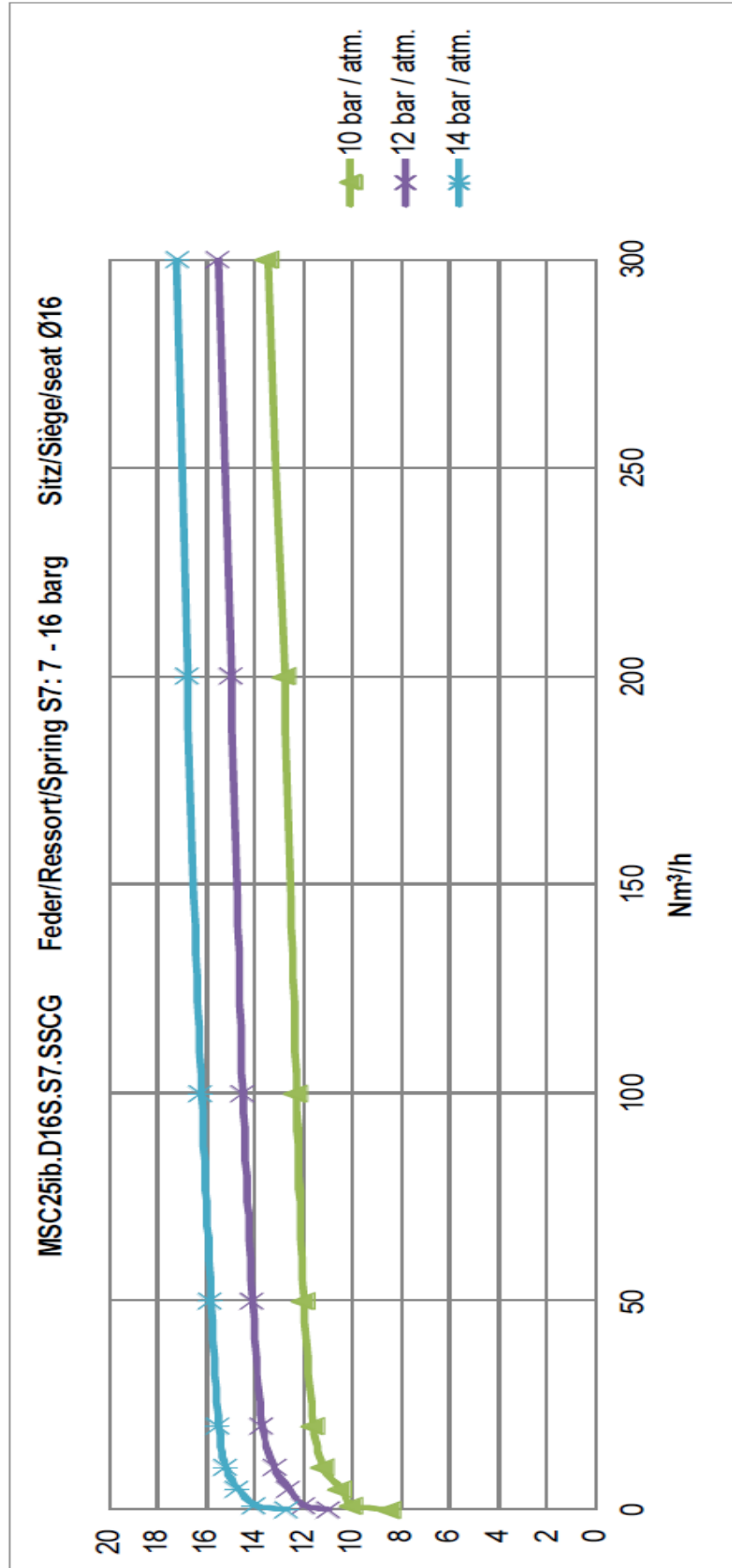

Unser Prüfstand für die Prüfung und Tarierung der Mitteldruck Überströmventile
 Notre banc d'essai et de tarage des déverseurs à moyenne pression
 Our test stand for testing and adjusting of the medium pressure relief valves

