

NÅLVENTIL PN 100 med svetsändar

Ventilhuset hejarsmitt i ett stycke av stål.

RSK 462 02 67 DN 10
 RSK 462 02 68 DN 15

Materialspecifikation:

Ventilhus: Stål C22.8
 Spindel: SS2303 seghärdad
 Packboxmutter: SS2383
 Packning: Formpressad grafit
 Ratt: Pressad stålplåt



Tryck	100	40	bar
Temp	20	300	C

DN	Mått				
	A	B	D	C	d
10	120	85	70	18	5
15	120	85	70	22	5

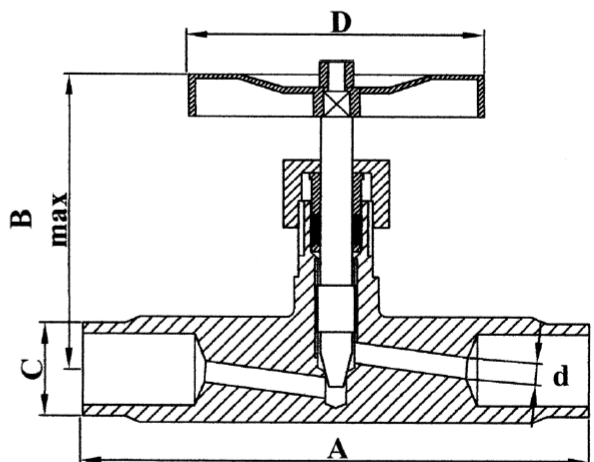

Ventilen kan erhållas med låst packboxmutter.

Materialcertifikat DIN50049.2.2 kan erhållas.

Användningsområde: För avstängning och reglering av hetvatten, luft, ånga och olja.